

NEU Doppelmodul PSM 520 Pflugfalzstation + Split & Merge

mit Vakuumbbox und Vorzugssystem für in-line und off-line-Produktion

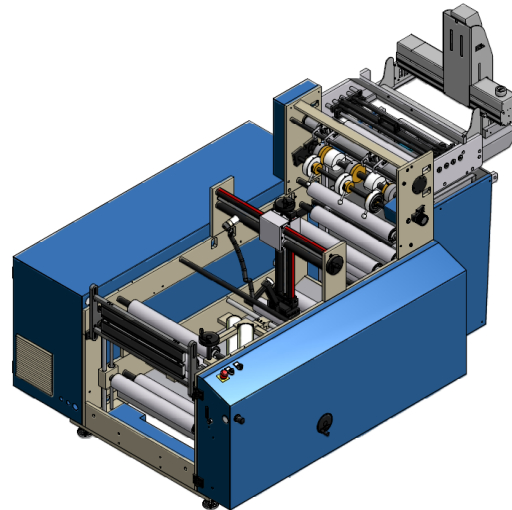

Split & Merge-Produktion:

- Station für die registergenaue Übereinanderführung von zwei Bahnen unter Bahnspannung
- Hiermit ist beispielsweise eine Bahnverdopplung einseitig bedruckter oder personalisierter Bahnen bei höchsten Geschwindigkeiten möglich
- Die Längs- sowie Querregisterregelung erfolgt manuell über spezielle Einstellspindeln
- Die Umlenkung der Bahn ist Luftkissen-unterstützt, mit integriertem Gebläse
- Bei Produktion mit Ausschnitt ist zusätzlich eine statische Fixierung STC 520 notwendig
- Beide Produktionsarten Pin Less/Pin Feed sind möglich
- 3 x LCUM (Längsschnitteinheit für Mittelschnitt & Randbesäumung) integriert
- Optional: Streifen-Ausschnitt (min. 4 mm) in Längsrichtung möglich

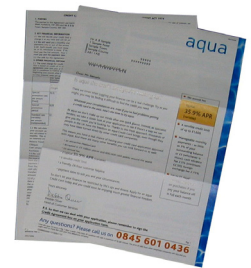

Pflugfalzproduktion:

- Die Pflugfalzstation ist in fünf Freiheitsgraden einstellbar, um eine bestmögliche Falzgenauigkeit zu gewährleisten (auch bei kritischen Papieren)
- Das Modul ist mit vier frei im Raum einstellbaren Falzhilfswerkzeugen ausgestattet
- Integrierte LCS (Längsschnitteinheit) für die Randbesäumung der Bahn
- 2 x LCUM (Längsschnitteinheit für Randbesäumung) integriert
- Optional sind auf Wunsch (um 180°) drehbare Falzköpfe erhältlich, um sowohl abwärts als auch aufwärts falzen zu können - diese Version wird zumeist in der zweiten Pflugfalzstation eingesetzt, um sowohl C-Faltungen als auch Z-Faltungen herstellen zu können (PFS-T-Modell)
- Optional: zweiter Pflugfalzkopf für Doppelnutzenproduktion
- Optional: ALP (zusätzliche Längsperforation)
- Optional: motorisierte Falzkopfverstellung

*In Längsrichtung falzen bei
maximaler Geschwindigkeit!
Keine 90°-Jobs mehr!
Für z. B. 4-, 8- oder 16-Seiter!*

Spezifikationen:

- | | |
|------------------------------------|-----------------------------|
| ■ max. Produktionsgeschwindigkeit: | 300 m/min |
| ■ max. Bahnbreite: | 520 mm |
| ■ min. Bahnbreite: | 150 mm |
| ■ max. Überlagerungsweg: | 300 mm |
| ■ min. Überlagerungsweg : | 0 mm |
| ■ Papierqualität Split & Merge: | 36 - 250 gr./m ² |
| ■ Papierqualität Pflugfalzstation: | 36 - 160 gr./m ² |
| ■ Falzgenauigkeit: | ± 0.3 mm |
| ■ max. Falzbreite: | = halbe Bahnbreite |
| ■ min. Falzbreite: | = 20 mm |

© 2008 by EHRET Control
Technische Änderungen vorbehalten

